

# Funk-Fernbedienung

Für – BMW E36/ Z3 IP500WT

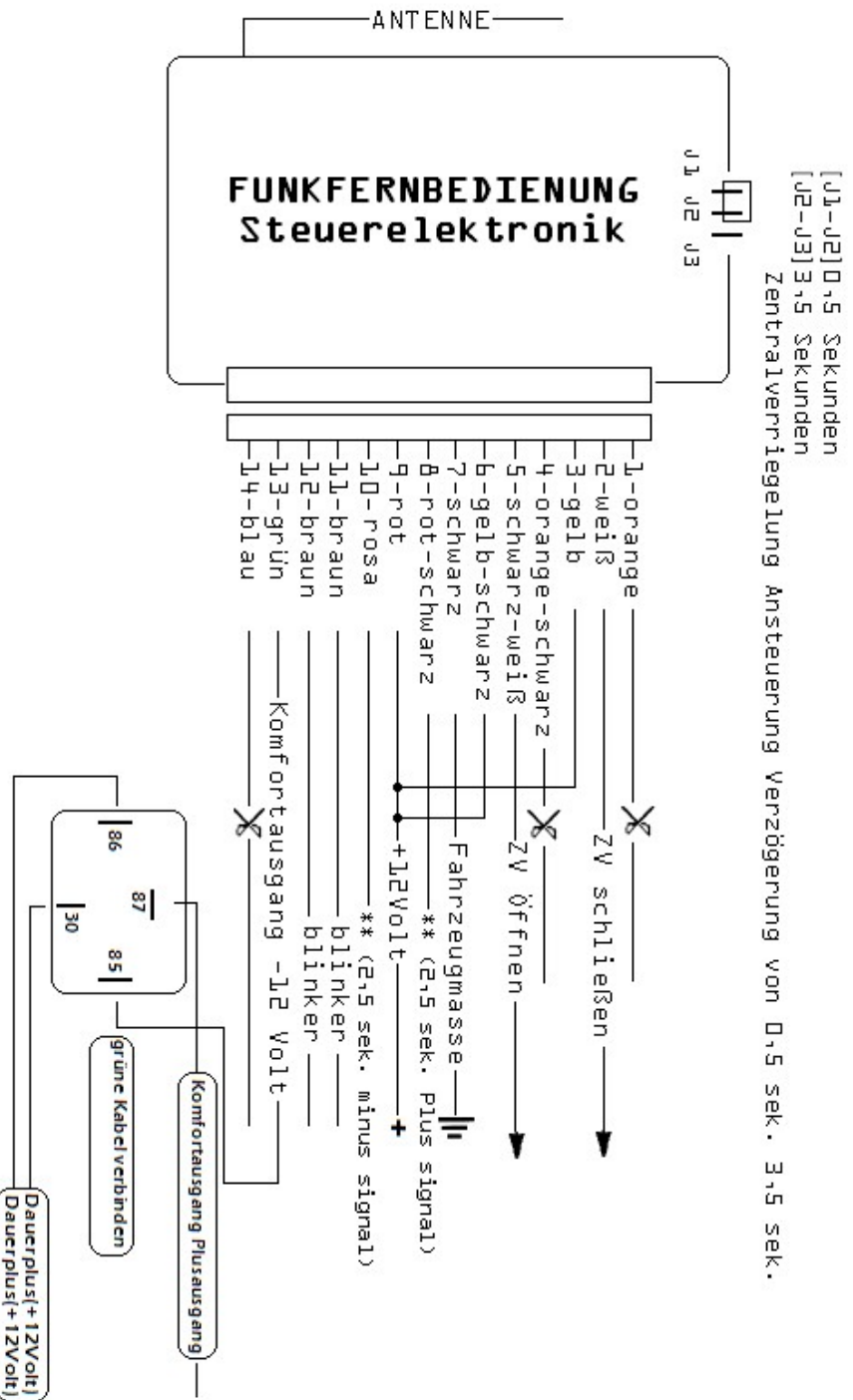

## BMW E36 /Z3 1992 > ZV Modul

1. Schrauben Sie die rechte Seitenverkleidung im Fußraum ab.

2. Die Steuereinheit befindet sich rechts an der A-Säule.

3. Entriegeln Sie den Stecker Nr. 1 und ziehen Sie diesen aus der Box (siehe Bild).

4. Schneiden Sie den Kabelbinder am Steckergehäuse durch. Öffnen Sie den Stecker und ziehen Sie die Kontaktleiste mit den Leitungen vorsichtig heraus (siehe Bild).

### ZV Ansteuerung (plus- gesteuert)

5. Stecken Sie die **weiß/schwarze** Leitung in **PIN 25** des weißen Steckers und die **weiße** Leitung in **PIN 24**. Setzen Sie den Stecker wieder in umgekehrter Reihenfolge zusammen und stecken Sie diesen wieder in die Box.

### Spannungsversorgung

6. Verbinden Sie mit Hilfe des Schneidverbinders das **rot, gelb, und gelb/schwarze** Kabel der Funk-Fernbedienung mit dem **rot/grün/gelbe** (+ 12Volt) Leitung vom Steckplatz 2/3 (Bild oben).

7. Schrauben Sie die **schwarze** Leitung "31" mit der 6mm Ringöse an einem Massepunkt (Fußraum Beifahrerseite) fest.

### Blinkeransteuerung

8. Verlegen Sie die beiden **braunen** Kabel der Funk-Fernbedienung entlang des Kabelbaums zur Lenksäule zum 12 Poligen weißen Stecker. (Fahrerseite).

- Verbinden Sie mit Hilfe des Schneidverbinders das **braune** Kabel der Funk-Fernbedienung, mit dem **blauen** Kabel (Pin 6 vom 12-poligen weißen Steckers).

- Verbinden Sie mit Hilfe des Schneidverbinders das **braune** Kabel der Funk-Fernbedienung, mit dem **grauen** Kabel (Pin 3 vom 12-poligen weißen Stecker).

## Zentralverriegelungssteuereinheit

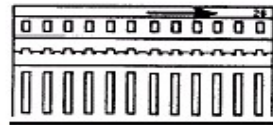
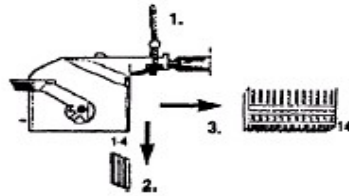
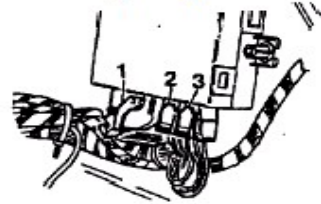

Weiß PIN-24 Weiß/schwarz PIN-25

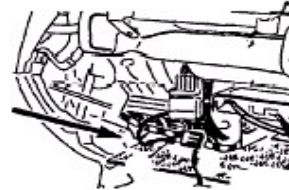
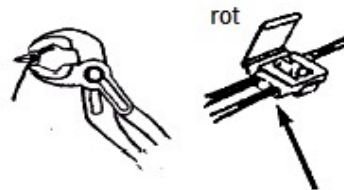
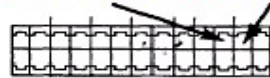

## BMW E36 /Z3 1994 > Grundmodul

1. Schrauben Sie die rechte Seitenverkleidung im Fußraum ab.

2. Die Steuereinheit befindet sich rechts an der A-Säule.

3. Entriegeln Sie den Stecker Nr.2 und ziehen Sie diesen aus der Box (siehe Bild).

4. Schneiden Sie den Kabelbinder am Steckergehäuse durch. Öffnen Sie den Stecker und ziehen Sie die Kontaktleiste mit den Leitungen vorsichtig heraus (siehe Bild).

### ZV Ansteuerung (plus- gesteuert)

5. Stecken Sie die **weiß/schwarze** Leitung in **PIN 4**. (wenn PIN 4 belegt ist, führen Sie eine Doppelkrimpung durch) Des Gelbe Steckers und die **weiße** Leitung in **PIN 17**. Setzen Sie den Stecker wieder in umgekehrter Reihenfolge zusammen und stecken Sie diesen wieder in die Box.

### Spannungsversorgung

6. Verbinden Sie mit Hilfe des Schneidverbinders das **rote, gelbe, und gelb/schwarze** Kabel der Funk-Fernbedienung mit der **rot/grün/gelbe** (+ 12Volt) Leitung vom Steckplatz 1 (Bild oben).

7. Schrauben Sie die **schwarze** Leitung "31" mit der 6mm Ringöse an einem Massepunkt (Fußraum Beifahrerseite) fest.

### Blinkeransteuerung

8. Verlegen Sie die beiden **braunen** Kabel der Funk-Fernbedienung entlang des Kabelbaums zur Lenksäule 12 Poligen weißen Steckers. (Fahrerseite).

- Verbinden Sie mit Hilfe des Schneidverbinders das **braune** Kabel der Funk-Fernbedienung, mit dem **blauen** Kabel (Pin 6 vom 12-poligen weißen Steckers).

- Verbinden Sie mit Hilfe des Schneidverbinders das **braune** Kabel der Funk-Fernbedienung, mit dem **grauen** Kabel (Pin 3 vom 12-poligen weißen Stecker).

-Testen Sie die Funktion der Funk-Fernbedienung.

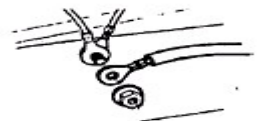
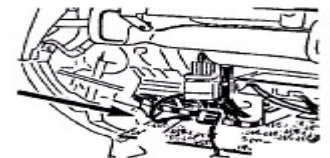
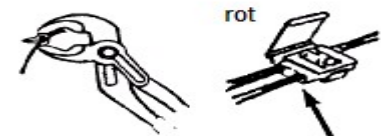
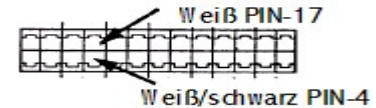
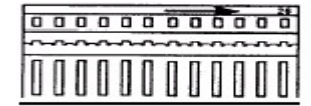
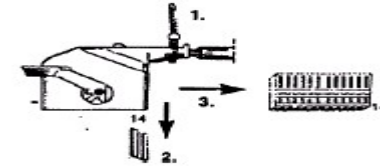
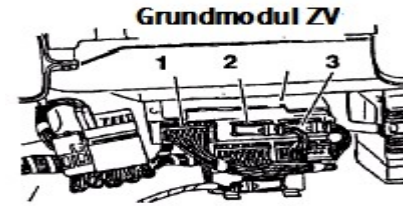

### Wichtig:

Für die Richtigkeit der Angaben übernehmen wir keine Gewähr (Haftung ausgeschlossen). Alle Angaben dieses Plans sind vorher mit einem Multimeter (Messgerät) im Fahrzeug auf Richtigkeit zu kontrollieren.